

Wersja 1.0  
Luty 2013



# Prasa Xerox® Color C75

## Skrócona instrukcja obsługi



©2012 Xerox Corporation. Wszelkie prawa zastrzeżone. Xerox® i graficzny znak towarowy Xerox® są znakami handlowymi firmy Xerox Corporation w Stanach Zjednoczonych i/lub innych krajach.

BR4006

# Spis treści

<b>1 Informacje ogólne o produkcie.....</b>	<b>1-1</b>
Interfejs użytkownika (UI).....	1-2
Włącz/wyłącz zasilanie.....	1-3
Dwa przełączniki zasilania.....	1-3
Włączanie zasilania.....	1-3
Wyłączanie zasilania.....	1-4
<b>2 Kopia.....</b>	<b>2-1</b>
Kopiowanie podstawowe za pomocą podajnika dokumentów.....	2-1
Kopiowanie podstawowe z użyciem szyby dokumentów.....	2-2
<b>3 Gdzie znaleźć pomoc.....</b>	<b>3-1</b>
Pomoc w sieci Web.....	3-1
Dokumentacja użytkownika serwera druku.....	3-1
<b>4 Papier i inne nośniki.....</b>	<b>4-1</b>
Wkładanie papieru do tac 1, 2 i 3.....	4-1
Wkładanie papieru do tacy bocznej (taca 5).....	4-2
<b>5 Wymiana materiałów eksploatacyjnych.....</b>	<b>5-1</b>
Zamawianie materiałów eksploatacyjnych.....	5-1
Wymiana wkładu z tonerem.....	5-2



# Informacje ogólne o produkcji

Niniejsze urządzenie jest kolorową/czarno-białą kopiarką oraz drukarką sieciową, pracującą z prędkością 75 kopii/wydruków na minutę.

## Interfejs użytkownika (UI)



1. Ekran dotykowy
2. Strona główna usług
3. Usługi
4. Stan pracy
5. Stan urządzenia
6. Logowanie/Wylogowanie
7. Tryb energooszczędny
8. Wyczyść wszystko
9. Zatrzymaj
10. Uruchom
11. Przerwij
12. Klawiatura
13. Język
14. Pomoc

# Włącz/wyłącz zasilanie

## Dwa przełączniki zasilania



Urządzenie ma dwa przełączniki zasilania:

1. Włącznik zasilania: użyj tego włącznika, aby włączyć lub wyłączyć urządzenie.
2. Główny włącznik zasilania: Włącznik ten znajduje się za przednimi drzwiczkami/pokrywą. Jest używany głównie przez Przedstawiciela Serwisu Xerox podczas przeprowadzania czynności serwisowych w urządzeniu. W rzadkich przypadkach podczas rozwiązywania problemów możesz otrzymać polecenie wyłączenia zasilania urządzenia za pomocą tego włącznika.

### **WAŻNE**

Zawsze najpierw wyłączaj Włącznik zasilania, a następnie wyłączaj Główny włącznik zasilania.

## Włączanie zasilania

Po włączeniu zasilania urządzenie potrzebuje około 3 minut, aby się rozgrzać, zanim kopiowanie będzie możliwe.

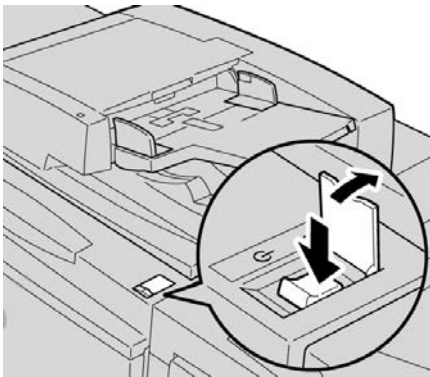

1. Otwórz pokrywę.
2. Wciśnij przycisk zasilania w położenie włączenia.  
Komunikat „Proszę czekać...” sygnalizuje, że urządzenie się rozgrzewa. Gdy urządzenie się rozgrzewa, nie można z niego korzystać.

## Wyłączanie zasilania

1. Wciśnij przycisk zasilania w położenie wyłączenia.
2. Zanim ponownie włączysz urządzenie, sprawdź czy wyświetlacz interfejsu użytkownika jest całkowicie wyłączony.



# 2

## Kopia

### Kopiowanie podstawowe za pomocą podajnika dokumentów

1. Ustaw ruchome prowadnice dokumentu w najszerszym położeniu.

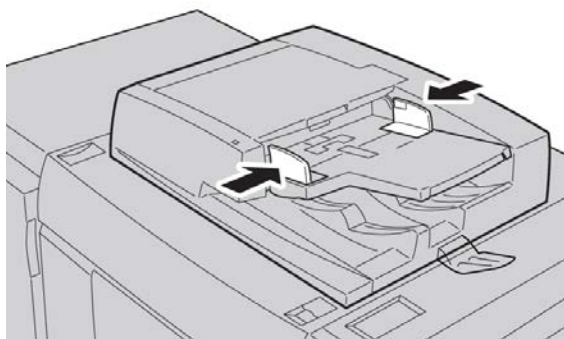

2. Włóż dokumenty stroną zadrukowaną do góry, pierwszą stroną na wierzchu oraz nagłówkami skierowanymi do tyłu urządzenia lub w lewo.

Zapali się wskaźnik potwierdzenia, sygnalizujący, że dokumenty są włożone prawidłowo.

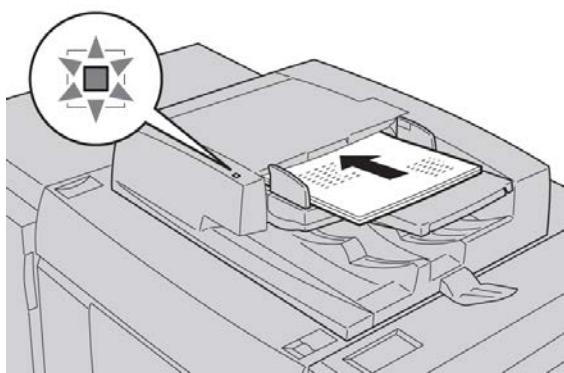

Kopia

3. Naciśnij przycisk **Strona główna usług**.
4. Na ekranie **Strona główna usług** zaznacz opcję **Kopia**.
5. Na ekranie Kopia, wybierz żądane funkcje/opcje.
  - Zmniejszanie/Powiększanie
  - Dost. papieru
  - Kolor wyjściowy
  - Wyjście kopii
  - 2 Stronne Kopiowanie
  - Typ oryginału
  - Jaśniejsze/Ciemniejsze

Funkcje wyświetlane na głównym ekranie Kopia mogą być różne w zależności od tego jak ekran główny Kopia został skonfigurowany przez administratora.

6. Wpisz ilość.
7. Naciśnij **Start**.

## Kopiowanie podstawowe z użyciem szyby dokumentów

1. Otwórz podajnik dokumentów.

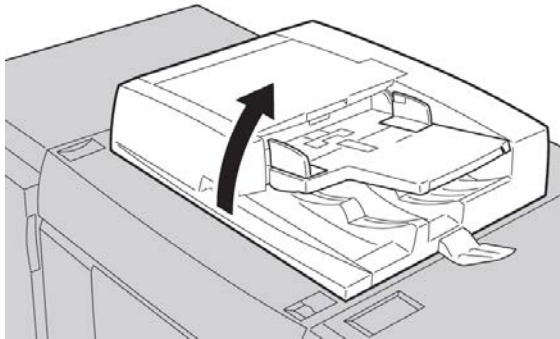

2. Umieść dokument stroną zadrukowaną do dołu, wyrównując go zgodnie z ilustracją.

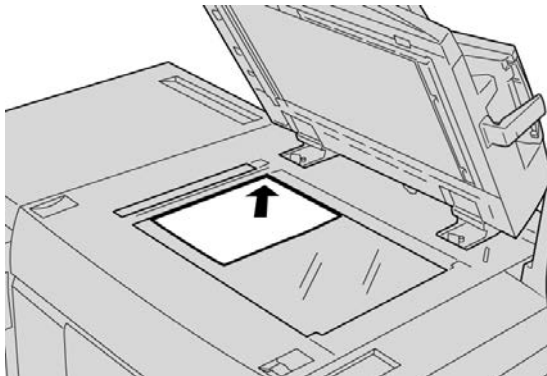

3. Naciśnij przycisk **Strona główna usług**.
4. Na ekranie **Strona główna usług** zaznacz opcję **Kopia**.
5. Na ekranie Kopia, wybierz żądane funkcje/opcje.
  - Zmniejszanie/Powiększanie
  - Dost. papieru
  - Kolor wyjściowy
  - Wyjście kopii
  - 2 Stronne Kopiowanie
  - Typ oryginału
  - Jaśniejsze/Ciemniejsze

Funkcje wyświetlane na głównym ekranie Kopia mogą być różne w zależności od tego jak ekran główny Kopia został skonfigurowany przez administratora.

6. Wpisz ilość.
7. Naciśnij **Start**.

Kopia

# 3

## Gdzie znaleźć pomoc

### Pomoc w sieci Web

Xerox w sieci Web: Aby uzyskać pomoc techniczną systemu, pomoc użytkownika, dokumentację użytkownika oraz wsparcie serwisowe, przejdź pod adres [www.xerox.com](http://www.xerox.com), a następnie kliknij łącze **Contact Us** (Kontakt), aby uzyskać szczegółowe dane kontaktowe/numery telefonów dla danego obszaru.

#### NOTATKA

Najnowsze aktualizacje dokumentacji klienta dla danego produktu można uzyskać na stronie [www.xerox.com](http://www.xerox.com). Aby uzyskać najnowsze informacje na temat swojego produktu, należy okresowo sprawdzać tę stronę.

Przed wykonaniem telefonu do działu pomocy technicznej dobrze jest znać numer seryjny urządzenia. Numer seryjny urządzenia można znaleźć na karcie Machine Details (Szczegóły urządzenia): **Machine Status** (Stan urządzenia) > **Machine Information** (Informacje o urządzeniu).

### Dokumentacja użytkownika serwera druku

Dokumentacja użytkownika dla serwera druku znajduje się na płycie CD/DVD i jest dostarczana wraz z serwerem druku. Użytkownik lub Administrator systemu powinien wydrukować te dokumenty po zakończeniu instalacji.

Gdzie znaleźć pomoc

# 4

## Papier i inne nośniki

### Wkładanie papieru do tac 1, 2 i 3

#### NOTATKA

Jeżeli taca zostanie otwarta podczas podawania nośnika, może nastąpić zakleszczenie papieru.

1. Wybierz odpowiedni papier do pracy drukowania.
2. Wsuń powoli tacę aż do oporu.
3. Otwórz ryzę papieru stroną ze szwem skierowaną w górę.
4. Rozwachluj arkusze przed włożeniem ich do tacy.
5. Włóż papier i wyrównaj jego krawędzie do lewej krawędzi tacy.

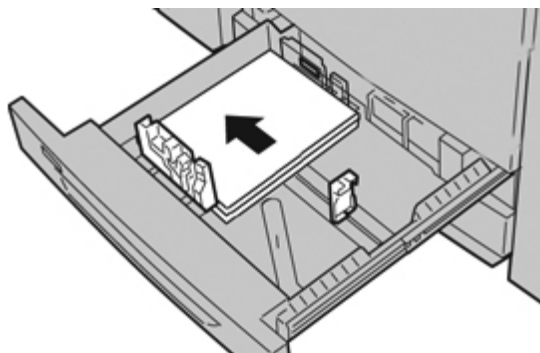

Papier można włożyć tak, aby był podawany dłuższą krawędzią/w orientacji pionowej lub krótszą krawędzią/w orientacji poziomej.

6. Wyreguluj prowadnice papieru ściskając przycisk zwalniający i ostrożnie przesuając prowadnicę krawędzi tak, aby dotknęła krawędzi materiału w tacy.  
Nie wkładaj materiałów powyżej linii MAX, znajdującej się na tylnej prowadnicy krawędzi.
7. Delikatnie wsuń tacę, aż do oporu.

Jeżeli funkcja ta została włączona przez administratora systemu, na wyświetlaczu zostanie wyświetlony ekran Ustawienia tac papieru.

8. Jeżeli zostały wprowadzone zmiany w tacy papieru, wybierz przycisk **Zmień ustawienia**; w przeciwnym razie przejdź do następnego kroku.
  - a) Dokonaj niezbędnych wyborów dla opcji **Typ papieru/Gramatura papieru, Rozmiar papieru** oraz **Kolor papieru**.
  - b) W razie konieczności wprowadź żądane zmiany regulacji zwinienia i wyrównania papieru.

**NOTATKA**

Zapoznaj się z Podręcznikiem administratora systemu, aby uzyskać szczegółowe informacje na temat opcji regulacji zwinienia i wyrównania papieru.
  - c) Wybieraj opcję **Zapisz** dopóki nie wrócisz do okna ustawień tacy.
9. Wybierz przycisk **Potwierdź**, aby zamknąć okno.

## Wkładanie papieru do tacy bocznej (taca 5)

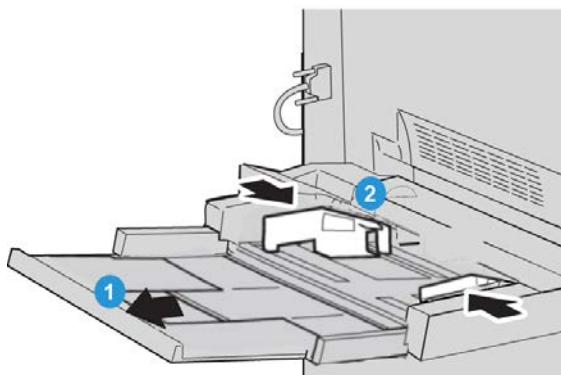

1. Delikatnie wyciągnij tacę boczną (taca 5), w zależności od długości papieru.
2. Przytrzymaj środek prowadnic papieru i dosuń je, aby dostosować do żądanego rozmiaru papieru.
3. Wybierz odpowiedni papier do pracy drukowania.
4. Otwórz rzygę papieru stroną ze szwem skierowaną w górę.
5. Rozwachluj arkusze przed włożeniem ich do tacy.



6. Wsuń papier lub nośnik do tacy, do oporu.

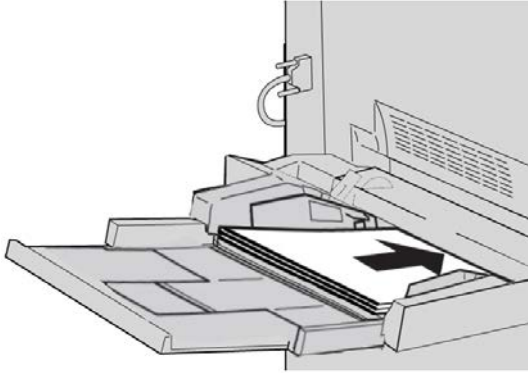

7. Przesuń prowadnice papieru tak, aby dotykały krawędzi stosu.  
Jeżeli funkcja ta została włączona przez administratora systemu, na wyświetlaczu zostanie wyświetlony ekran Ustawienia tac papieru.
8. Jeżeli zostały wprowadzone zmiany w tacy papieru, wybierz przycisk **Zmień ustawienia**; w przeciwnym razie przejdź do następnego kroku.
- Dokonaj niezbędnych wyborów dla opcji **Typ papieru/Gramatura papieru, Rozmiar papieru** oraz **Kolor papieru**.
  - W razie konieczności wprowadź żądane zmiany regulacji zwinienia i wyrównania papieru.
- NOTATKA**
- Zapoznaj się z Podręcznikiem administratora systemu, aby uzyskać szczegółowe informacje na temat opcji regulacji zwinienia i wyrównania papieru.
- Wybieraj opcję **Zapisz** dopóki nie wrócisz do okna ustawień tacy.
9. Wybierz przycisk **Potwierdź**, aby zamknąć okno.



# 5

## Wymiana materiałów eksploatacyjnych

### Zamawianie materiałów eksploatacyjnych

Materiały eksploatacyjne Xerox, papier oraz inne nośniki można zamówić w firmie Xerox, przechodząc na stronę [www.xerox.com](http://www.xerox.com) i klikając łącze Kontakt, aby uzyskać szczegółowe dane kontaktowe/numery telefonów w danym regionie, lub klikając zakładkę Materiały eksploatacyjne i wprowadzając/zaznaczając informacje na temat danego urządzenia (rodzina produktów i typ modelu).

Materiały eksploatacyjne oraz części urządzeń Xerox należy przechowywać w oryginalnym opakowaniu, w odpowiednim miejscu.

#### NOTATKA

Najnowsze numery katalogowe Wymiennych części eksploatacyjnych (CRU) należy sprawdzać na stronie [www.xerox.com](http://www.xerox.com).

Następujące elementy stanowią materiały eksploatacyjne tego urządzenia. Zaleca się stworzenie zapasu tych materiałów, aby wyeliminować czas przestoju, gdy elementy te będą wymagały wymiany.

#### **Jednostki wymienne przez klienta (CRU)**

##### **Wkłady z tonerem/suchym tuszem**

- Wkład z czarnym tonerem; ilość ponownego zamówienia: 2/opakowanie
- Wkład z tonerem zielononiebieskim; ilość ponownego zamówienia: 1/opakowanie
- Wkład z tonerem magenta; ilość ponownego zamówienia: 1/opakowanie
- Wkład z tonerem żółtym; ilość ponownego zamówienia: 1/opakowanie

## Jednostki wymienne przez klienta (CRU)

### Wkłady bębna

- Czarny wkład bębna; ilość ponownego zamówienia: 1/opakowanie
- Zielononiebieski wkład bębna; ilość ponownego zamówienia: 1/opakowanie
- Wkład bębna magenta; ilość ponownego zamówienia: 1/opakowanie
- Żółty wkład bębna; ilość ponownego zamówienia: 1/w opakowaniu

### Inne CRU

- Butelka zużytego tonera; ilość ponownego zamówienia: 1/opakowanie
- Moduł urządzenia utrwalającego; ilość ponownego zamówienia: 1/opakowanie

## Wymiana wkładu z tonerem

### ⚠ OSTRZEŻENIE

Wymień wkład z tonerem gdy urządzenie jest **WŁĄCZONE**. Przed wymianą wkładu upewnij się, że urządzenie miało czas ostygnąć. Niezastosowanie się do tego zalecenia może spowodować oparzenia skóry w przypadku dotknięcia niektórych części urządzenia.

1. Otwórz pokrywę tonera, znajdującą się tuż nad przednimi drzwiczkami/pokrywą urządzenia.



2. Przed wymontowaniem wkładu rozłóż na podłodze papier. Dzięki temu jakikolwiek nadmiar tonera spadnie na papier.

3. Chwyć uchwyt koloru wskazanego w komunikacie.

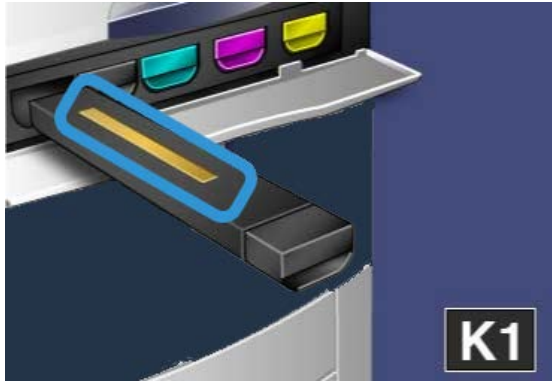

4. Wyjmij wkład z tonerem delikatnie wyciągając go prosto na zewnątrz. Postępuj ostrożnie, aby toner nie dostał się na ubranie.

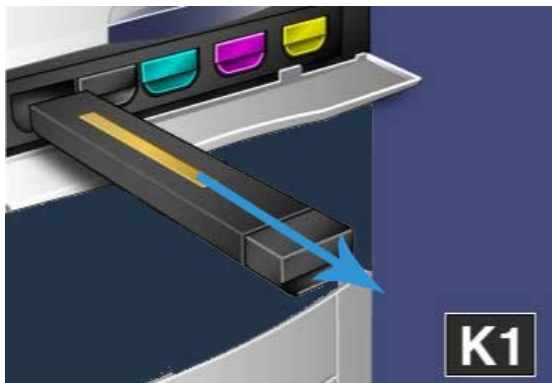

5. Usuń zużyty wkład z tonerem jak zwykły odpad biurowy lub oddaj wkład do recyklingu.
6. Wyjmij nowy wkład z tonerem z opakowania.
7. Delikatnie przechyl nowy wkład w górę i w dół, a następnie w lewo i w prawo, aby równomiernie rozprowadzić toner.
8. Zainstaluj nowy wkład z tonerem, ustawiając w linii prostej strzałki na wkładzie z drukarką i delikatnie wsuwając wkład do urządzenia, aż do usłyszenia kliknięcia.

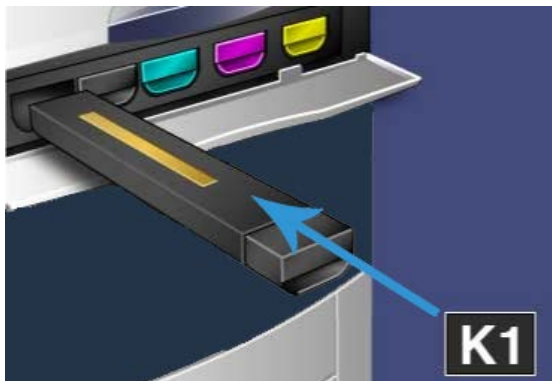

9. Zamknij pokrywę tonera. Jeżeli pokrywa nie zamyka się całkowicie, upewnij się, że wkład jest w położeniu zablokowanym oraz że jest zainstalowany w odpowiednim miejscu.

 **PRZESTROGA**

Do usuwania rozsypanego tonera nie wolno usuwać odkurzacza. Wypełnienie odkurzacza tonerem może doprowadzić do powstania iskiei i spowodować niewielki wybuch. Użyj miotły, szczotki lub szmatki zwilżonej neutralnym detergentem.

# Indeks

## I

Interfejs użytkownika (UI) 1-2

## J

Jednostki wymienne przez klienta (CRU) 5-1

## K

Kopia 2-1

## P

Papier

- wkładanie papieru do tac 1, 2 i 3 4-1
- wkładanie papieru do tacy bocznej (taca 5) 4-2

Podajnik dokumentów

- kopiowanie podstawowe z użyciem podajnika dokumentów 2-1

Pomoc 3-1

- na płycie CD/DVD z dokumentacją użytkownika serwera druku 3-1
- w sieci Web 3-1

Pomoc sieci Web

- [www.xerox.com](http://www.xerox.com) 3-1

## S

Szyba dokumentów

- kopiowanie podstawowe z użyciem szyby dokumentów
- kopiowanie podstawowe za pomocą szyby dokumentów 2-2

## T

Tace

- wkładanie papieru do tac 1, 2 i 3 4-1
- wkładanie papieru do tacy 5 (bocznej) 4-2

## W

Wymiana materiałów eksploatacyjnych

- Wymiana wkładu z tonerem 5-2

## Z

Zamawianie materiałów eksploatacyjnych

- Jednostki wymienne przez klienta (CRU) 5-1

Zasilanie

- przełącznik zasilania
- przycisk zasilania
- włączanie zasilania
- wyłączanie zasilania







